

CONTROL SYSTEM FOR LUMIPLUS PROJECTORS RGB
SYSTÈME DE CONTRÔLE DES PROJECTEURS LUMIPLUS RGB
SISTEMA DE CONTROL PROYECTORES LUMIPLUS RGB
SISTEMA DI CONTROLLO PROIETTORI LUMIPLUS RGB
STEUERSYSTEM FÜR SCHEINWERFER LUMIPLUS RGB
SISTEMA DE CONTROLO PROJETOES LUMIPLUS RGB



INSTALLATION AND MAINTENANCE MANUAL
MANUEL D'INSTALLATION ET D'ENTRETIEN
MANUAL DE INSTALACIÓN Y MANTENIMIENTO
MANUALE DI INSTALAZIONE E MANUTENZIONE
EINBAU-UND BETRIEBSANLEITUNG
INSTRUÇÕES E MANUTENÇÃO

WICHTIG: Das Handbuch mit den Betriebsanleitungen, das Sie in Händen halten, enthält wichtige Information über die anzuwendenden Sicherheitsmaßnahmen für die Installation und Inbetriebnahme. Es ist daher unerlässlich, daß die Anweisungen vom Installateur und vom Benutzer vor der Montage und Inbetriebnahme aufmerksam durchgelesen werden.

Bewahren Sie dieses Handbuch auf, falls Sie zu einem späteren Zeitpunkt Informationen über die Funktion dieses Apparates nachschlagen möchten.

Um die beste Leistung des STEUERSYSTEM FÜR SCHEINWERFER LUMIPLUS RGB, zu erzielen, empfiehlt es sich, die nachfolgenden Anweisungen zu befolgen:

1. BESCHREIBUNG

Zwei Arten von Steuerungen:

1. **Modulator LumiPlus (27818)**
2. **Modulator LumiPlus (27818) + Fernbedienung LumiPlus (41988)**

1. MODULATOR LUMIPLUS

Der Modulator ist mit einem Anzeigefeld am unteren Teil, einer Antenne IP65 und 4 Druckschaltern ausgestattet: **COLOR, SEQUENCE, SPEED, SLEEP (FARBE, SEQUENZ, GESCHWINDIGKEIT, SLEEP)**

Die wichtigsten Funktionen des Modulators sind:

- Einschalten/Ausschalten der Scheinwerfer.
- Farbauswahl: Es stehen 12 feste Farben zur Verfügung.
- Sequenzwahl: Es stehen 8 Sequenzen zur Verfügung.
- Auswahl der Sequenzgeschwindigkeit: Es stehen 8 Geschwindigkeiten für jede Sequenz zur Verfügung.



1.1. MONTAGE

- Montieren Sie den Modulator an einem Ort, wo er vor korrosiven Einflüssen geschützt ist, außerhalb von Metallkästen und nicht in der Nähe von Metallrohren oder elektrischen Kabeln.
- Der Modulator wird an ein elektrisches Netz mit 230 VAC mit zwei Klemmen angeschlossen, die mit RED ausgewiesen sind. An die Überspannungsseite des Transformators (230 VAC) wird er mit den Klemmen angeschlossen, die mit TRF bezeichnet sind. (Siehe beiliegende Abbildung).
- Der/ die Transformator/en sowie der/die Modulator/en müssen so dimensioniert sein, dass sie den installierten Scheinwerfern die entsprechenden VA liefern können. Der Modulator hält maximal 900 VA stand. In der Bedienungsanleitung jedes Scheinwerfers werden seine Leistung und die Anzahl der Einheiten, die an einen Modulator angeschlossen werden können, angegeben. Das Schema ist für das ganze Lumiplus RGB Scheinwerfersortiment gültig.

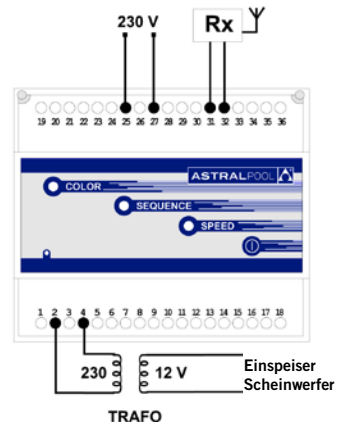
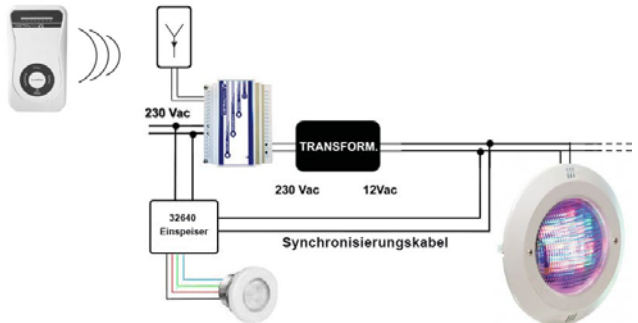

Schema für Scheinwerfer LumiPlus PAR56; Jelly; flach und Standard für Brunnen

ANTENNE

Der Modulator kann bequem vom Benutzer mit der Fernbedienung LumiPlus gesteuert werden.

Der Modulator ist mit einer Antenne ausgestattet, um das Signal der Fernbedienung zu empfangen. Die Antenne kann überall installiert werden, aber korrosive Umgebungen sollten vermieden werden. Außerdem darf sie nicht in Metallkästen oder in der Nähe von Metallrohren oder elektrischen Kabeln installiert werden, die das Radiofrequenzsignal, das von der Fernbedienung kommt, behindern würden. Wenn der Modulator kein Signal entdeckt, bewegt er die Antenne. Das Kabel, das keine Polarität besitzt, wird an die Klemmen Nr. 31 und 32 des Modulators angeschlossen.

1.2 FUNKTIONSWEISE

Einschalten der Scheinwerfer

Durch das Betätigen jeglicher Taste werden die Scheinwerfer eingeschaltet. Durch das Aktivieren der Taste **①** / **SLEEP** schalten sich die Scheinwerfer mit dem letzten Status ein, den sie vor dem Ausschalten hatten: Feste Farbe oder Sequenz mit bestimmten Farben und Zeiten.

Durch das Betätigen der Taste **COLOR** schalten sich die Scheinwerfer mit der letzten festen Farbe ein, die benutzt wurde. Durch das Betätigen der Tasten **SEQUENCE** oder **SPEED** schalten sie sich mit der letzten Sequenz ein, die benutzt wurde.

Ausschalten der Scheinwerfer

Durch einmaliges Drücken der Taste **①** werden die Scheinwerfer ausgeschaltet. Der Status (Farbe oder Sequenz) der Scheinwerfer wird gespeichert, so dass sie beim Einschalten wieder die gleiche Farbe oder Sequenz haben, die sie vor dem Ausschalten hatten.

Durch längeres Drücken der Taste **①** des Modulators (egal, ob der Projektor ein- oder ausgeschaltet ist), wird der Modulator in den Status „Verbinden“ gebracht. In diesem Status wird die Fernbedienung durch ein einmaliges Drücken einer beliebigen Taste auf der Fernbedienung aktiviert. (Siehe Absatz 2.2)

Farbauswahl

Mit der Taste **COLOR** kann man eine der zwölf Farben auswählen, die im System enthalten sind. Durch jeden Tastendruck wird die Farbe geändert, und wenn die letzte Farbe erreicht wird, wird wieder zu der ersten Farbe gewechselt.

Sequenzauswahl

Mit der Taste **SEQUENCE** kann man eine der acht Sequenzen auswählen, die im System enthalten sind. Durch jeden Tastendruck wird die Sequenz geändert, und wenn die letzte Sequenz erreicht wird, wird wieder zu der ersten Sequenz gewechselt. Alle Sequenzen sind kreisförmig, wenn die letzte Farbe erreicht wird, beginnen sie wieder von vorne.

Auswahl der Sequenzgeschwindigkeit

Mit der Taste **SPEED** kann man eine der acht Geschwindigkeiten auswählen, die im System enthalten sind. Durch jeden Tastendruck wird die Geschwindigkeit geändert, und wenn die letzte Geschwindigkeit erreicht wird, wird wieder zu der ersten Geschwindigkeit gewechselt.

HINWEIS: Die Fernbedienung muss ausgeschaltet sein, wenn die Drucktasten am Modulator benutzt werden.

Anzeige LED: Das grüne Led des Modulators zeigt den Funktionsstatus des Scheinwerfers an.

- Led ausgeschaltet: Keine elektrische Spannung.
- Blinkt alle 2 Sek. Scheinwerfer mit den Leds ausgeschaltet.
- Led leuchtet durchgehend: Scheinwerfer im Modus FESTE FARBE oder FARBFOLGE.
- Schnelles Blinken: Funktion VERBINDUNG.
- Blinkt 2 Sek. lang. Erhalt von Befehlen von der Fernbedienung.

Synchronisierung zwischen Modulatoren:

Man kann zwei oder mehr Modulatoren synchronisiert benutzen, wenn man sie mit dem Bus LumiPlus verbindet. Das ist der gleiche Bus, an den der externe Rundfunkempfänger angeschlossen wird. Die Modulatoren, die sich den gleichen Bus teilen, sind miteinander synchronisiert.

Ein Drücken einer Taste an einem der Modulatoren betrifft ebenso die Funktion der anderen Modulatoren.

Eine Fernbedienung bedient gleichermaßen alle Modulatoren, die sich den Bus mit dem Rundfunkempfänger teilen.

Das führt dazu, dass man alle Scheinwerfer des Systems mit der gleichen Fernbedienung oder mit der Tastatur eines einzigen Modulators bedienen kann, so dass sie alle absolut synchronisiert funktionieren.

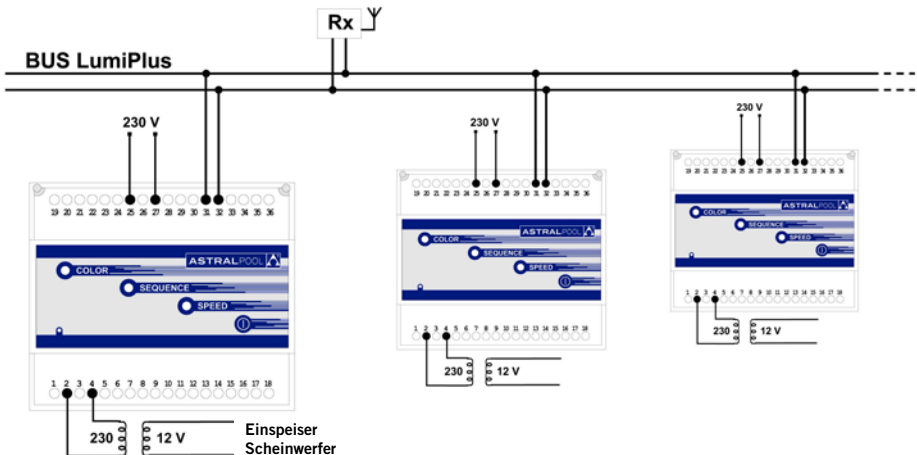

Die Verbindung erfolgt über eine Antenne mit einem Kabel mit zwei Drähten ohne Polarität, wobei man die Klemmen 31 und 32 an der Klemmleiste des Modulators benutzt.

Man kann bis zu 10 Modulatoren synchronisieren, und die Höchstzahl von Antennen, die man in der gleichen Installation anbringen kann, um einen maximalen Empfang zu erreichen, sind 3 Antennen.

2. FERNBEDIENUNG LUMIPLUS

Funktionsfrequenz:	433 MHz	Leistung:	10 mW
Reichweite im Freien:	50 m.	Batterie:	1 Batterie 23AE 12 Vdc.



2.1 BESCHREIBUNG

Die Fernbedienung mit 8 Anzeigeleeds auf der Oberseite und 4 Tasten auf der Unterseite ausgestattet **COLOR, SEQUENCE, SPEED** und **⓪ / SLEEP**.

Die wichtigsten Funktionen der Fernbedienung sind:

- Einschalten/Ausschalten der Scheinwerfer.
- Farbauswahl: Es stehen 12 feste Farben zur Verfügung.
- Sequenzauswahl: Es stehen 8 Sequenzen zur Verfügung.
- Auswahl der Sequenzgeschwindigkeit: Es stehen 8 Geschwindigkeiten für jede Sequenz zur Verfügung.
- Auswahl des Ausschaltens mit Timer Es stehen 8 Zeiten für den Timer zur Verfügung.

2.2. MONTAGE

Um die LumiPlus-Scheinwerfer mit der Fernbedienung zu steuern, muss die Fernbedienung LumiPlus mit dem Modulator LumiPlus verbunden werden.

Fernbedienung und Modulator miteinander verbinden:

- Die Taste **⓪** OFF des Modulators etwas länger gedrückt halten, das grüne Led blinkt schnell, um die Funktion Lernen anzuzeigen.
- Anschließend irgendeine andere Taste der Fernbedienung drücken. **COLOR, SEQUENCE** oder **SPEED**. Falls mehrere Fernbedienungen benutzt werden sollen, wiederholen Sie diese Operation, damit der Modulator auf alle Fernbedienungen reagiert. Es können höchstens acht Fernbedienungen eingeschaltet werden.

Fernbedienung und Modulator voneinander trennen:

- Die Taste **⓪** OFF des Modulators etwas länger gedrückt halten, das grüne Led blinkt schnell, um die Funktion Lernen anzuzeigen.
- Erneut die Taste **⓪** drücken.

HINWEIS: Die Befehle der Fernbedienung haben Vorrang vor denen des Modulators..

2,3 FUNKTIONSWEISE

Einschalten der Scheinwerfer

Durch das Betätigen jeglicher Taste werden die Scheinwerfer eingeschaltet. Durch das Aktivieren der Taste **⓪ / SLEEP** schalten sich die Scheinwerfer mit dem letzten Status ein, den sie vor dem Ausschalten hatten: feste Farbe oder Sequenz mit bestimmten Farben und Zeiten.

Durch das Betätigen der Taste **COLOR** schalten sich die Scheinwerfer mit der letzten festen Farbe ein, die benutzt wurde.

Durch das Betätigen der Tasten **SEQUENCE** oder **SPEED** schalten sie sich mit der letzten Sequenz ein, die benutzt wurde.

Ausschalten der Scheinwerfer

Durch einmaliges Drücken der Taste **⓪ / SLEEP** werden die Scheinwerfer ausgeschaltet. Der Status (Farbe oder Sequenz) der Scheinwerfer wird gespeichert, so dass sie beim Einschalten wieder die gleiche Farbe oder Sequenz haben, die sie vor dem Ausschalten hatten.

Ausschalten der Fernbedienung

Die Fernbedienung schaltet sich selbst nach 15 Sekunden automatisch ab, um Batterie zu sparen. Falls die Scheinwerfer mit der Fernbedienung ausgeschaltet werden, schaltet sich die Fernbedienung auch unverzüglich aus.

Um bei den LEDs Batterie zu sparen, sind diese nur eingeschaltet, um die Zeit der Farben zu zeigen, wenn der Modus Sequenz gewählt wurde. Schließlich erhält man diese Information ja bereits, wenn man sich nur die Farben der Scheinwerfer ansieht.

Farbauswahl

Mit der Taste **COLOR** kann man eine der zwölf Farben auswählen, die im System enthalten sind. Durch jeden Tastendruck wird die Farbe geändert, und wenn die letzte Farbe erreicht wird, wird wieder zu der ersten Farbe gewechselt.

Die zur Verfügung stehenden Farben sind die gleichen, die bereits für den Modulator beschrieben wurden.

Sequenzauswahl

Mit der Taste **SEQUENCE** kann man eine der acht Sequenzen auswählen, die im System enthalten sind. Durch jeden Tastendruck wird die Sequenz geändert, und wenn die letzte Sequenz erreicht wird, wird wieder zu der ersten Sequenz gewechselt. Alle Sequenzen sind kreisförmig, wenn die letzte Farbe erreicht wird, beginnen sie wieder von vorne.

Auswahl der Sequenzgeschwindigkeit

Mit der Taste **SPEED** kann man eine der acht Geschwindigkeiten auswählen, die im System enthalten sind. Durch jeden Tastendruck wird die Geschwindigkeit geändert, und wenn die letzte Geschwindigkeit erreicht wird, wird wieder zu der ersten Geschwindigkeit gewechselt.

Die Geschwindigkeiten (Zeit in jeder Farbe), die zur Verfügung stehen, sind die gleichen, die bereits für den Modulator beschrieben wurden.

Auswahl des Ausschaltens mit Timer

Mit der Taste **SLEEP** kann man eine Zeit zum Ausschalten aller 8 auswählen, die das System zur Verfügung stellt. Durch einen **langen Tastendruck** kann man eine der acht Zeiten für das Timen des Ausschaltens auswählen. Es leuchtet das erste der acht LEDs der Fernbedienung auf, um anzuzeigen, wie lange das System brauchen wird, um sich auszuschalten.

Reihenfolge	Zeit	Reihenfolge	Zeit
1	5 min.	5	90 min.
2	15 min.	6	2 h.
3	30 min.	7	4 h.
4	60 min.	8	8 h.

3. SICHERHEITSHINWEISE

- Die Fernbedienung darf niemals in Kontakt mit Wasser kommen.
- Die IEC 364-7-702 Normen müssen erfüllt werden: **ELEKTISCHE INSTALLATIONEN IN GEBÄUDEN. BESONDERE INSTALLATIONEN. SCHWIMMBÄDER.**

- DIMENSIONS
- DIMENSIONS
- DIMENSIONES
- DIMENSIONI
- ABMESSUNGEN
- DIMENSÕES

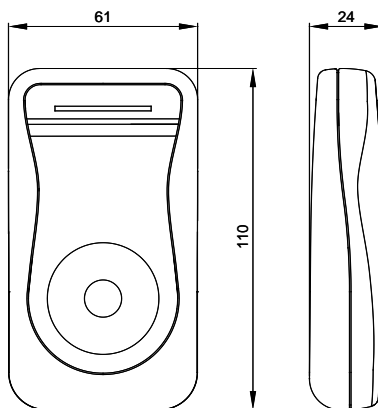
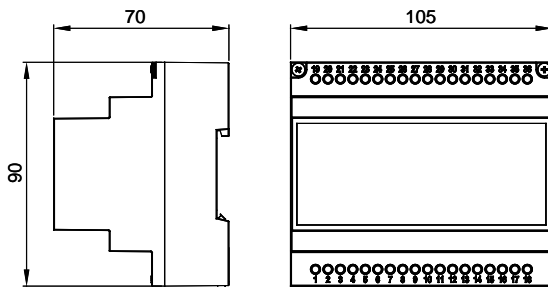

Made in EC

Sacopa, S.A.U.

Pol. Ind. Poliger Sud – Sector I, s/n
17854 Sant Jaume de Llierca (Spain)

ASTRALPOOL

Avda. Francesc Macià, 38, planta 16
08208 Sabadell (Barcelona) Spain

info@astralpool.com

41988E201-03

• We reserve to change all or part of the articles or contents of this document, without prior notice.

• Nos nous réservons le droit de modifier totalement ou en partie les caractéristiques de nos articles ou le contenu de ce document sans pré avis.

• Nos reservamos el derecho de cambiar total o parcialmente las características de nuestros artículos o contenido de este documento sin previo aviso.

• Ci riserviamo il diritto di cambiare totalmente o parzialmente le caratteristiche tecniche dei nostri prodotti e di il contenuto di questo documento senza nessuno preavviso

• Wir behalten uns das recht vor die eigenschaften unserer produkte oder den inhalt dieses prospektes teilweise oder vollstanding, ohne vorherige benachichtigung zu andern.

• Reservamo-nos no direito de alterar, total ou parcialmente as características dos nossos artigos ou o conteúdo deste documento sem aviso prévio